



## + PRESCRIPTION

- Boîtier de commande **digital et programmable**
- **Notice simplifiée intégrée au dos du boîtier**
- **Notice simplifiée en version digitale**



◀ TÉLÉCHARGEZ  
la notice simplifiée

## + PRODUIT

- Disponible **en version étroite** :  
seulement 400 mm de large
- Suppression du polystyrène dans le packaging
- Barre de portage supplémentaire amovible



### PERFORMANCE

- Corps de chauffe avec fluide thermo-conducteur
- Coefficient d'aptitude : 0,1\*\*
- CE, NF Electricité Performance



### FACILITÉ DE POSE

- 3 points de fixation
- Packaging éco-responsable 100% carton
- Quickstart à portée de main au dos du boîtier de commande



### SERVICES

- Formations (consultez [www.atlantic-formations.fr](http://www.atlantic-formations.fr))
- Prise en main
- **Services réservés aux professionnels** : Assistance technique, Espace SAV, Garantie Express pièces, forfait dépannage (nous consulter)



### CONFORT

- **Barre de portage supplémentaire**
- **Nouveau boîtier digital** facile à utiliser
- Pour bénéficier de la connectivité, ajoutez un Pass Cozytouch par appareil et un Bridge Cozytouch par foyer



### DESIGN

- 4 puissances ( $\Delta t 50^{\circ}\text{C}$ ) : 300 W, 500 W, 750 W, 1000 W
- Collecteurs carrés
- Disponible en version étroite :  
seulement 400 mm de large
- Tubes ronds droits
- Coloris blanc (RAL 9016)

\* Conformément aux lois en vigueur, le dernier vendeur du produit est tenu d'appliquer une garantie pièces et main d'œuvre au consommateur.

\*\* La variation temporelle du produit correspond au coefficient d'aptitude multiplié par 1,44.

## BOÎTIER DE COMMANDE

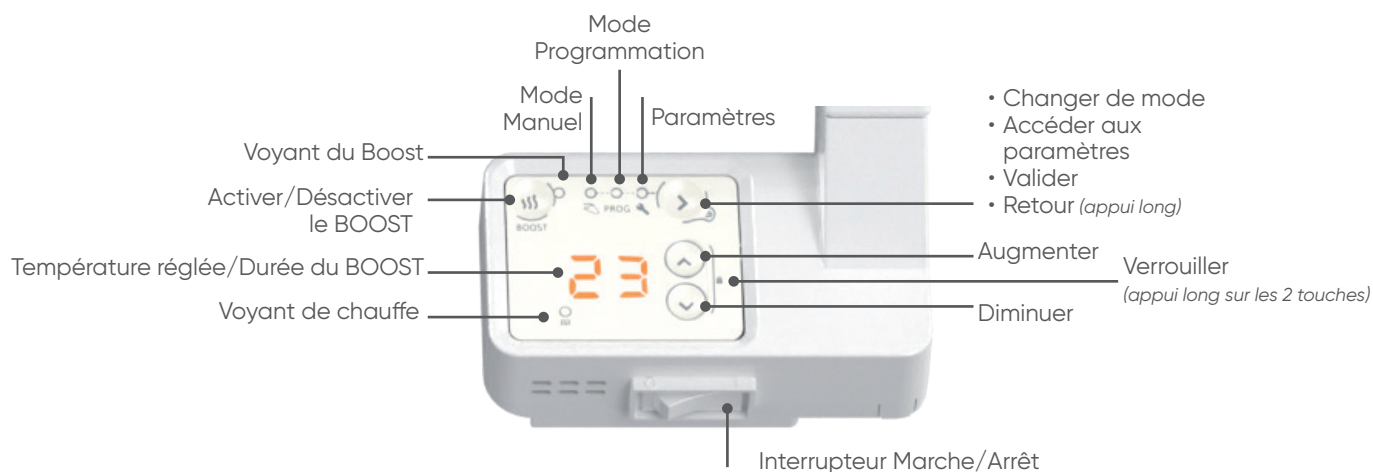

## COTES D'ENCOMBREMENT

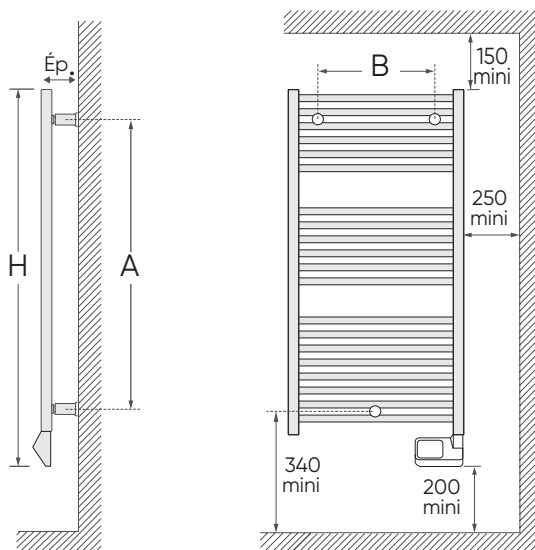

## CARACTÉRISTIQUES

MODÈLE	PUISSANCE ( $\Delta T=50^\circ$ ) (W)	L X H X EP (mm)	COTE A (mm)	COTE B (mm)	POIDS NU (kg)	CODE
2012	500	500 x 1 066 x 83	823	370	13,8	833620
	750	500 x 1498 x 83	1 214	370	19,5	833621
	1000	500 x 1883 x 83	1 640	400	23	833622
2012 Étroit	300	400 x 899 x 83	656	270	8,5	831411
	500	400 x 1432 x 83	1 189	270	13,8	831412

Afin d'être conforme avec l'ERP, le 2012 doit être installé avec une programmation hebdomadaire à distance connectée.



## ACCESSOIRES

<p><b>Pass Cozytouch</b> Code 602251</p> <p><b>Bridge Cozytouch</b> Code 500109</p>	<p><b>Barre Support</b> Code Blanc : 850219 Code Chrome : 850220</p>	<p><b>Barre Sèche-linge</b> Code Blanc : 850221 Code Chrome : 850222</p>	<p><b>Patère Bouton</b> Code Blanc : 850200 Code Chrome : 850201</p>	<p><b>Patère Crochet</b> Code Blanc : 850202 Code Chrome : 8502204</p>
---	--	--	--	--